

商品描述/产品说明

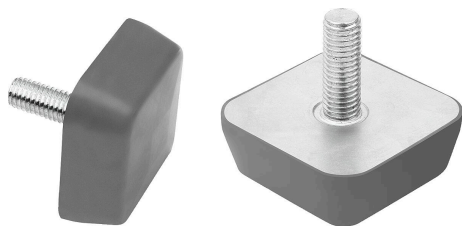

产品说明

材料：
不锈钢 1.4401 金属件。
天然橡胶弹性体，中等硬度 57° Shore A。

规格：
亮色不锈钢。
灰色天然橡胶。

提示：
橡胶金属缓冲器也用作防撞止动器限制移动物体的弹性距离。

温度范围：
-30 °C 至 +80 °C

根据要求：
其它邵氏硬度。

图纸

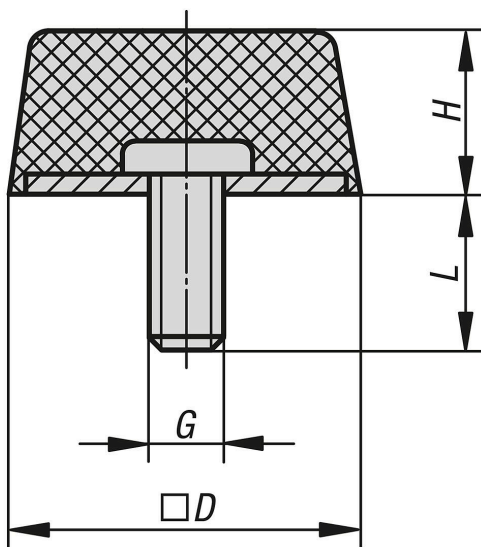

商品概述

订货号	D	H	G	L
26117-01-05002057	50	20	M10	28
26117-01-08002557	80	25	M12	37
26117-01-08003057	80	30	M12	37

