



产品说明

材料：

调质钢夹紧偏心螺栓。

黄铜六角。

高性能热塑性塑料锁紧手柄，玻璃纤维增强型。

规格：

经黑色氧化处理的夹紧偏心螺栓。

黑灰色 RAL 7021 锁紧手柄。

提示：

带有锁紧手柄的夹紧偏心螺栓可通过多种方式实现免工具锁紧。由于集成了锁紧手柄，因此可以在几秒钟内夹紧许多元件。夹紧螺母的材质为黄铜，既可以保护材料不受损坏，也可以保证稳定和牢固地将工件夹紧。通过使用多个带有锁紧手柄的夹紧偏心轮可以配备整个托盘。

夹紧时建议顺时针旋转。拧紧后，夹紧偏心轮上的标记应在右侧。（将偏心螺栓拧到底，然后再拧回一圈）。

“S” = 从工件至螺纹中心的距离（夹紧螺栓）。

装配：

夹紧过程：

1. 将偏心螺栓拧到挡块所能达到的最大限度。
2. 将偏心螺栓再拧回一圈。
3. 放入工件。
4. 顺时针旋转偏心螺栓，拧紧工件。（拧紧后，夹紧偏心轮上的标记应在右侧）。

图纸

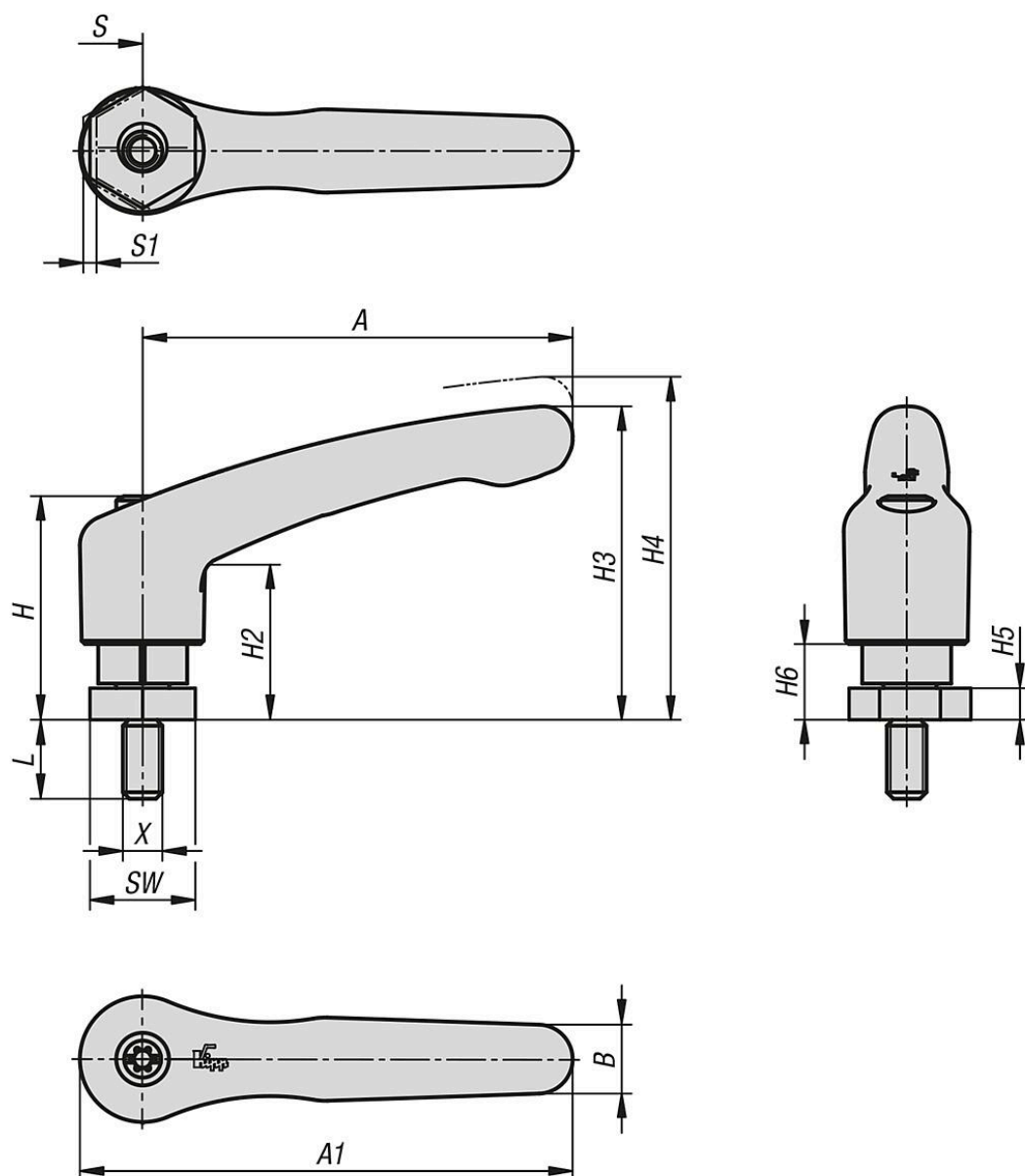

商品概述

带锁紧手柄的夹紧偏心螺栓

订货号	X	L	A	A1	B	H	H2	H3	H4	H5	H6	S	SW	S1 (夹紧行程)	夹紧力 kN	锁紧扭矩 max. Nm
04435-10-06	M6	12	65,2	74,8	10,5	34	23,6	47,6	52,1	4,8	11,5	7,8	16	1,01	1,2	8,4
04435-10-08	M8	15	80,2	91,1	11,5	43,2	29,7	60,2	65,4	4,8	16,2	10,2	20,6	1,01	1,5	13,7
04435-10-10	M10	20	80,2	91,1	11,5	44,1	30,5	60,2	65,4	6,4	17,1	10,2	20,6	1,27	1,5	13,7
04435-10-12	M12	25	96,8	110,3	14,1	53	37,6	72,3	78	9,5	20	12,7	25,4	2,03	1,7	15
04435-10-16	M16	30	110,9	126,6	15,1	62,3	44,5	86,1	92,4	12,7	25,2	15	30,2	2,54	2,8	17,1

商品概述
