

## 商品描述/产品说明



## 产品说明

## 产品描述：

重型车轮，配备聚氨酯胎面和钢制轮体（硬度 92 邵氏 A），具有高耐磨性和低滚动阻力的特点。其浅棕色无痕聚氨酯胎面与钢制轮体牢固结合。这些车轮完美适用于重载任务和严苛的工业地面环境。

## 材料：

钢制轮体。  
聚氨酯胎面。

## 规格：

聚氨酯浅棕色。

## 提示：

车轮对许多腐蚀性介质具有很高的耐化学性。

温度超过 40 °C 时，承重能力会降低。

## 温度范围：

-20 °C 至 +70 °C。

短时温度最高可达 +90 °C。

## 附件：

95045 钢板转向轮，紧凑型。

## 图纸

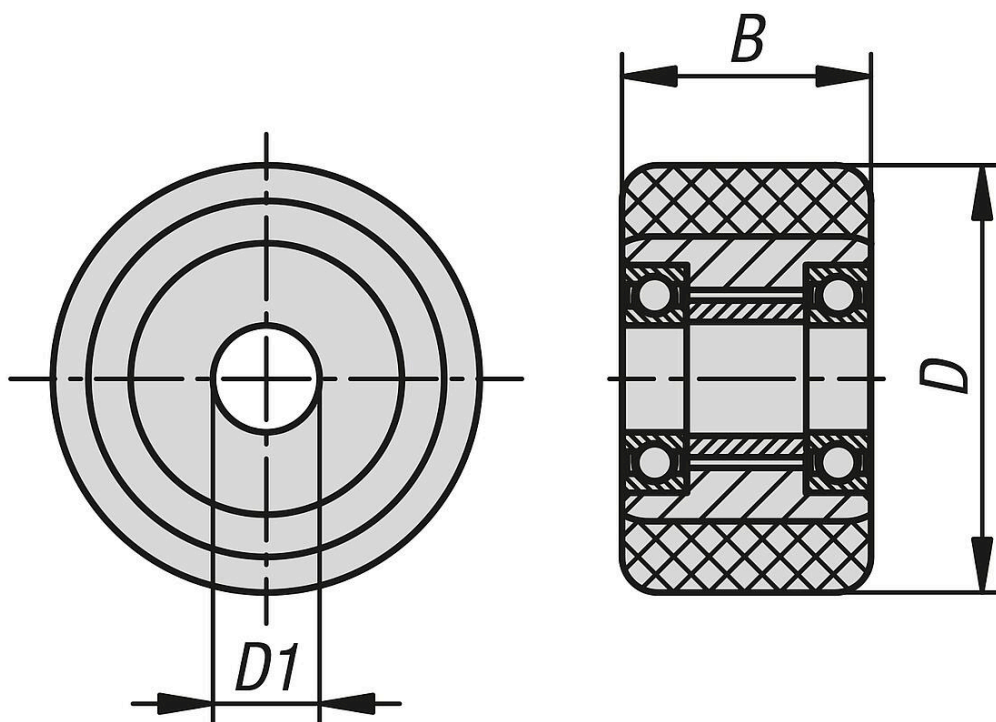

## 商品概述

## 商品概述

## 重型车轮，带聚氨酯胎面和钢制轮体

订货号	主体材料	滚轮轴承	D	B	B1	D1	承载负荷 kg	材料胎面
95060-06-03527	钢制	滚珠轴承	35	27	30	6	100	聚氨酯
95060-06-05033	钢制	滚珠轴承	50	33	36	8	150	聚氨酯