

商品描述/产品说明



产品说明

产品描述：

带锁紧手柄的铝制定位旋转台夹具是一种夹紧装置，可用于锁定手动操作的定位旋转台。

由于采用同轴夹紧，转车台不会受到横向力的作用。

即使在强力棘轮扳手的作用下，位置仍与旋转轴同心。

材料：

拉杆和圆形铝盘。

O 型圈 EPDM。

锌压铸锁紧手柄。

钢制螺杆。

规格：

铝制，经阳极氧化处理。

提示：

定位旋转台夹具安装在定位旋转台 21160、21161 或 21161-10 的空心轴孔中。

拉杆上的 O 型圈可防止拉杆在棘轮扳手过程中转动。

顺时针旋转锁紧手柄，将转车台夹紧在转盘外壳上。

转盘现已固定，不会发生意外调整。

附件：

21160 旋转定位台。

21161 带位置指示器的旋转定位台。

21161-10 带电子位置指示器的定位旋转台。

图纸

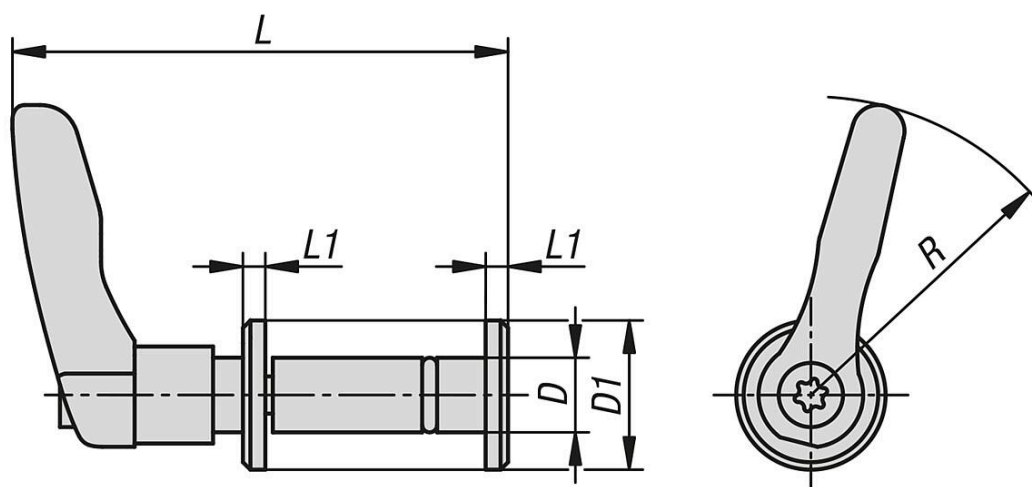

商品概述

商品概述

带锁紧手柄的铝质旋转定位台夹具

订货号	D	D1	L	L1	R	NLM 附件
21161-11-08	10	20	66,4	3	40	21160-08, 21161-08, 21161-10-08
21161-11-12	15	29,5	76,4	3	40	21160-12, 21161-12, 21161-10-12