

商品描述/产品说明



产品说明

材料：
钢或不锈钢 1.4301。

规格：
钢制镀锌。
电解抛光不锈钢。

附件：
搭扣 05550-10。

图纸

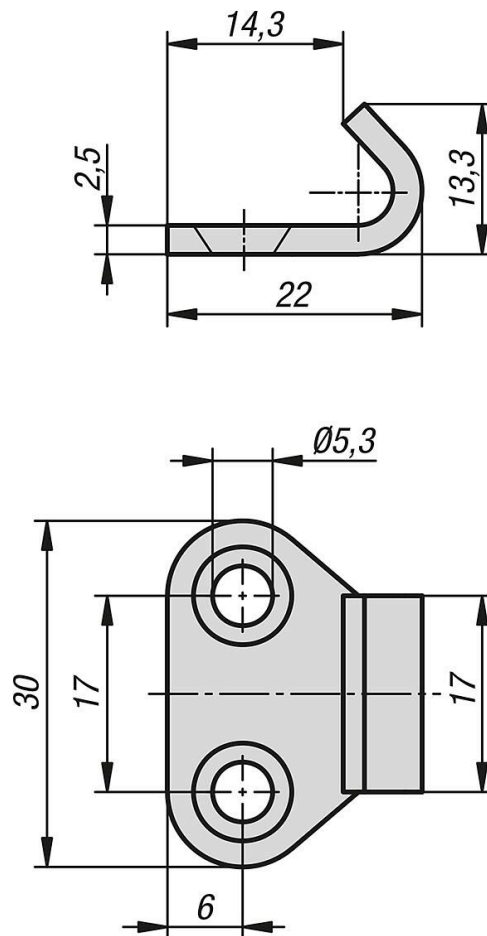

商品概述

拉扣，适用于带拉环的搭扣

订货号	主体材料	用于产品编号
05550-10-9153221	钢制	05550-10
05550-10-9153222	不锈钢	05550-10

